



Aplicações

Recomendado para compressores de ar, equipamentos pneumáticos, linhas de ar, de gases, de líquidos e instalações em geral.

Especificações

- **Caixa:** chapa de aço estampado, pintura epoxy preto ou aço inox.
- **Aro:** chapa de aço estampado, pintura epoxy preto.
- **Flange:** dianteira ou traseira.
- **Mostrador:** alumínio, fundo branco e gravação preta.
- **Ponteiro:** alumínio ou plástico, balanceado sem ajuste.
- **Visor:** vidro plano de 2mm, opcional em acrílico plano.
- **Elemento sensor:** tubo bourdon em "C" de Tomback, ou latão, tipo helicoidal acima de 100 kgf/cm², acima de 400kgf/cm² de aço inoxidável.
- **Mecanismo:** latão com ajuste.
- **Conexão:** inferior ou traseira concêntrica com rosca de 1/8" e 1/4" NPT ou BSP.
- **Soquete:** latão, secção quadrado 9/16" para encaixe de chave de fixação.
- **Precisão:** classe B = 3 / 2 / 3% do total da escala.

Modelos fabricados

- Modelo 1 = Ø 40mm
- Modelo 2 = Ø 49mm
- Modelo 3 = Ø 50mm
- Modelo 5 = Ø 60mm
- Modelo 6 = Ø 66mm
- Modelo 8 = Ø 80mm

Faixas de pressão

- Modelo 1 = vácuo até 400 kgf/cm²
- Modelo 2 = vácuo até 500 kgf/cm²
- Modelo 3 = vácuo até 500 kgf/cm²
- Modelo 5 = vácuo até 500 kgf/cm²
- Modelo 6 = vácuo até 500 kgf/cm²
- Modelo 8 = vácuo até 1000 kgf/cm²

Características Técnicas

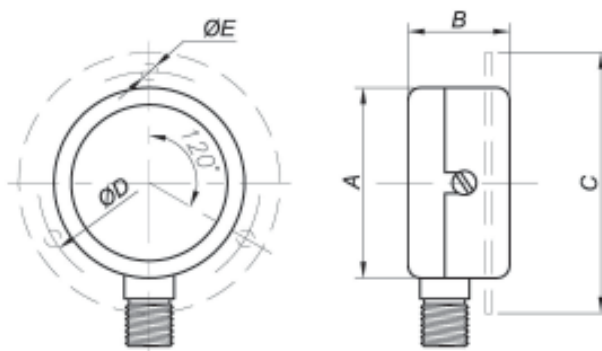

Modelo	Dimensões (mm)					Peso aprox. em gramas
	A	B	C	D	E	
1 (Ø40 mm)	42,5	25	50	-	-	55
2 (Ø49 mm)	49	30	64	-	-	120
3 (Ø50 mm)	52	30	75	64	4,2	140
5 (Ø60 mm)	62	30	85	72,5	4,5	170
6 (Ø66 mm)	66	30	93	82	4,5	190
8 (Ø80 mm)	81	32	112,5	94,5	5,5	280

Execuções (conforme as figuras abaixo)

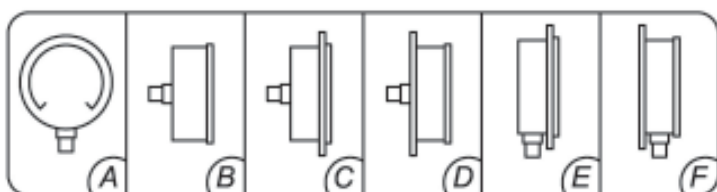

- A) Conexão Inferior
- B) Conexão Traseira
- C) Conexão traseira com flange dianteira
- D) Conexão traseira com flange traseira
- E) Conexão inferior com flange dianteira
- F) Conexão inferior com flange traseira

Obs.: Outras variações sob consulta.