

# Manual do Operador

# NAKASHI



**CCM** DO BRASIL

# NAKASHI

*Aparador de Grama  
com  
Empunhadura Circular*

**S260Z**



## **CUIDADO!** PERIGO

A utilização imprópria do equipamento assim como a observância das normas de segurança, pode resultar ferimentos graves. Leia atentamente este manual antes operar o equipamento.











# ZENOAH KOMATSU

Made in Japan

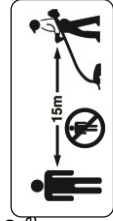
## Í N D I C E

TABELA DE SÍMBOLOS.....	2
INTRODUÇÃO.....	2
CUIDADOS PARA UMA OPERAÇÃO SEGURA.....	3
3.1- EQUIPAMENTOS DE SEGURANÇA.....	3
3.2- ÓCULOS DE PROTEÇÃO.....	3
3.3- LUVAS DE PROTEÇÃO.....	4
3.4- PROTETORES AURICULARES.....	4
3.5- ROUPAS DE PROTEÇÃO.....	4
3.6- EQUIPAMENTOS DE PROTEÇÃO ADICIONAL.....	4
TEMPO E AMBIENTE.....	5
5- VIBRAÇÕES E FRIO.....	5
6- LESÃO POR ESFORÇOS REPETITIVOS (L.E.R.) E STRESS.....	5
7- DESCRIÇÃO DO EQUIPAMENTO.....	6
8- ESPECIFICAÇÕES DO EQUIPAMENTO.....	7
.1- MONTAGEM DA EMPUNHADURA.....	7
.2- MONTAGEM DO CORTADOR FIO DE NYLON.....	7
9- COMBUSTÍVEL.....	8
9.1- APÓS O USO.....	8
10- FUNCIONAMENTO.....	10
10.1- PARTIDA COM O MOTOR FRIO.....	10
10.2- PARTIDA COM O MOTOR QUENTE.....	11
10.3- DESLIGANDO O MOTOR.....	11
11- OPERAÇÃO - CUIDADOS.....	11
11.1- CORTANDO COM O EQUIPAMENTO.....	13
11.2- CORTANDO COM FIO DE NYLON.....	15
12- MANUTENÇÃO E CUIDADOS.....	16
12.1- FILTRO DE AR.....	16
12.2- AJUSTE DO CARBURADOR.....	16
12.3- VELA DE IGNIÇÃO.....	17
12.4- FILTRO DE COMBUSTÍVEL.....	17
12.5- ALETAS DE REFRIGERAÇÃO DO MOTOR.....	17
13- ARMAZENAMENTO POR LONGOS PERÍODOS (MAIS DE 60 DIAS).....	18
14- CARACTERÍSTICAS TÉCNICAS.....	18
15- RESOLUÇÃO DE PROBLEMAS.....	20

## 1-TABELA DE SÍMBOLOS

Símbolo	Descrição	Símbolo	Descrição
	Leia atentamente o manual do operador		Não utilizar nenhum tipo de lâmina neste equipamento.
	Este símbolo, acompanhado das palavras ATENÇÃO e PERIGO, chama a atenção para uma ação ou uma condição que possa levar a sérios ferimentos ou morte.		Velocidade máxima do contador enrpm.
	Este símbolo significa que tudo o que for mostrado associado a ele é proibido.		Mantenha distância de 15m.
<b>CUIDADO</b>	"CUIDADO" indica potenciais situações de risco que, se não evitadas, podem resultar em pequenos ou moderados ferimentos.		Mistura de gasolina e óleo.
	Equipamentos de proteção para os olhos, ouvidos e cabeça.		Uso sem protetor não permitido.
	Equipamento para proteção dos pés e mãos.		Aviso! Objetos podem ser arremessados!
	Parada de emergência	<b>NOTA</b>	Esta mensagem anexada contém dicas de uso, cuidados e manutenção dos equipamentos.

## 2- INTRODUÇÃO

Este manual contém informações importantes e necessárias para o correto manuseio e

**Atenção:** A utilização imprópria do equipamento assim como a não observância das

**Observação:** As especificações, descrições e ilustrações encontradas neste manual

### 3-CUIDADOS PARA UMA OPERAÇÃO SEGURA

#### CUIDADO PERIGO

A utilização imprópria do equipamento, assim como a não observância das normas descritas neste manual, podem por em risco o operador causando sérios ferimentos.



- Leia atentamente este manual e siga atentamente todas as instruções aqui descritas antes de pôr o equipamento em funcionamento.
- Familiarize-se com todos os comandos e controlos do equipamento e com o uso apropriado do mesmo.
- Utilize óculos e luvas de proteção, protetores auriculares e antiderrapantes quando operar o equipamento.
- Não permita que pessoas não habilitadas ou não qualificadas ou reparem o equipamento.

### 3.1- EQUIPAMENTOS DE SEGURANÇA

Antes de pôr o equipamento em funcionamento vista-se e equipe-se de forma adequada para o trabalho. Permita a presença de outras pessoas ou animais em um raio de 15 (quinze) metros redor do equipamento. Caso seja necessária a presença de alguma pessoa, esta também deverá estar vestida de modo adequado incluindo os equipamentos de segurança.

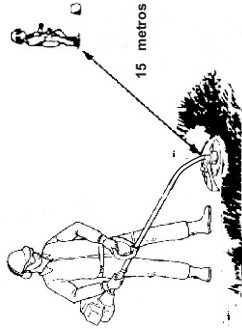

#### Condições Físicas :

- O operador não deverá trabalhar quando se encontrar:
- cansado ou doente.
  - sob efeito de medicamentos.
  - sob o efeito de álcool ou drogas.

### 3.2- ÓCULOS DE PROTEÇÃO

O operador deve usar os óculos de proteção não somente para ger a vista contra qualquer objeto arremessado pela lâmina de corte, como também para evitar inflamação dos olhos causada pela pólen e sementes que possam entrar em contato com eles.

Óculos de grau podem ser utilizados por baixo dos óculos de proteção.

As pessoas que se localizam dentro da área de perigo, também devem usar os óculos de proteção.



## RESOLUÇÃO DE PROBLEMAS

Motor.	Problema	Causa	Dados do quadro deve ser consertados
Motor parte.	<ul style="list-style-type: none"> <li>• Difícil de partir</li> <li>• Não Parte</li> </ul> <p>Com combustível chega ao carburador.</p>	<ul style="list-style-type: none"> <li>• Filtro de combustível obstruído.</li> <li>• Linha de alimentação de combustível obstruída.</li> <li>• Carburador.</li> </ul>	<ul style="list-style-type: none"> <li>• Limpeza.</li> <li>• Limpeza.</li> <li>• Consulte seu revendedor NAKASHI.</li> </ul>
de segurança	<p>Com combustível chega ao cilindro.</p>	<ul style="list-style-type: none"> <li>• Carburador</li> <li>• Mistura de combustível muito rica.</li> </ul>	<ul style="list-style-type: none"> <li>• Consulte seu revendedor NAKASHI.</li> <li>• Abra o afogador.</li> <li>• Limpeza ou troca do filtro de ar.</li> <li>• Regular o carburador.</li> </ul>
instruções	<p>Centelha na extremidade do cabo da vela de ignição.</p>	<ul style="list-style-type: none"> <li>• Chave interruptora desligada.</li> <li>• Problema elétrico.</li> </ul>	<ul style="list-style-type: none"> <li>• Ligar chave interruptora</li> <li>• Consulte seu revendedor NAKASHI.</li> </ul>
o equipamento	<p>Centelha na vela de ignição.</p>	<ul style="list-style-type: none"> <li>• Distância entre os eletrodos da vela de ignição incorreta.</li> <li>• Vela de ignição coberta de carvão.</li> <li>• Vela de ignição encharcada de combustível.</li> <li>• Vela de ignição defeituosa.</li> <li>• Problema interno do motor.</li> </ul>	<ul style="list-style-type: none"> <li>• Regular / ajustar os eletrodos entre 0,6-0,7 mm.</li> <li>• Limpeza ou troca.</li> <li>• Limpeza ou troca.</li> <li>• Limpeza ou troca.</li> <li>• Troca da vela de ignição</li> <li>• Consulte seu revendedor NAKASHI.</li> </ul>
Motor não funciona.	<p>Morre, ou acelera pouco.</p>	<ul style="list-style-type: none"> <li>• Filtro de ar sujo.</li> <li>• Filtro de combustível sujo.</li> <li>• Respiro do tanque de combustível obstruído.</li> <li>• Vela de ignição.</li> <li>• Carburador.</li> <li>• Sistema de refrigeração obstruído.</li> <li>• Silencioso / escapamento obstruído.</li> </ul>	<ul style="list-style-type: none"> <li>• Limpeza ou troca.</li> <li>• Troca.</li> <li>• Limpeza.</li> <li>• Limpeza.</li> <li>• Limpeza e ajuste ou troca.</li> <li>• Regulem / Ajuste Consulte seu revendedor NAKASHI.</li> <li>• Limpeza.</li> <li>• Limpeza.</li> </ul>

### ATENÇÃO

Quando o manípulo de partida apresenta resistência no funcionamento, é possível que tenha ocorrido um problema interno do motor. Consulte seu revendedor NAKASHI. Caso seja desmontado inadvertidamente, pode causar lesão.

### IMPORTANTE

Desligar o motor sem retornar à velocidade de lenta, pode causar problemas. Exceto em caso de emergência, nunca desligue o motor quando este estiver em alta rotação. Aguarde o motor retornar à rotação de lenta para desligá-lo.

## MANUTENÇÃO E CUIDADOS

Local	Manutenção	Diariamente ou 4 hs	15 hs	Mensalmente ou 50 hs	A cada 3 meses ou 100 hs	Anualmente ou 300 hs
Parafusos e Porcas	Inspeção / Aperto / Troca	●				
Mangueiras de Combustível	Inspeção	●				
Filtro de Ar	Limpeza / Troca	●				
Filtro de Combustível	Inspeção / Troca				●	
Vela de Ignição	Inspeção / Limpeza / Ajuste / Troca			●		
Sistema de Refrigeração	Inspeção / Limpeza	●				
Silencioso	Inspeção / Limpeza				●	
Cordão de Partida	Inspeção / Troca				●	
Fio de Nylon	Inspeção / Troca	●				
Aletas de refrigeração do cilindro do motor	Inspeção / Limpeza	●				

### Nota:

Os períodos acima descritos são considerados para um uso intensivo, podendo variar com utilização do equipamento, bem como com o local de trabalho. Consulte seu revendedor maiores informações.

\* A regulagem do carburador deve ser realizada somente por pessoal autorizado. Caso o equipamento ainda se encontre na garantia, esta manutenção deve ser realizada em uma assistência técnica autorizada.

\*\* As manutenções acima descritas, assim como a mistura correta (gasolina comum + óleo 2 tempos) do combustível são consideradas operações periódicas de manutenção. Qualquer problema no equipamento originado pela falha na manutenção de algum dos itens acima ou pela mistura incorreta de combustível, durante o período de garantia do equipamento, na perda automática do direito à mesma.

### 3.3- LUVAS DE PROTEÇÃO

Devem ser do tipo anti-derrapante, que além de permitir que o operador segure firmemente o equipamento, também reduzem a transmissão da vibração do motor p/ o operador.

### 3.4- PROTETORES AURICULARES

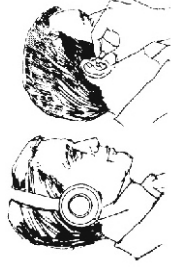

Protetores Auriculares

A exposição prolongada a ruídos pode causar danos permanentes ao sistema auditivo.

Utilize protetores auriculares sempre que operar o equipamento.

### 3.5- ROUPAS DE PROTEÇÃO

O operador não deve vestir roupas folgadas ou com partes em excesso ou soltas que possam se prender em alguma parte móvel do equipamento. Em compensação, elas não podem ser justas ao ponto de impedir os movimentos do operador.



- Não vista "shorts" ou bermudas.
- Não use gravatas, laços ou jóias.
- Os sapatos deverão ser do tipo anti-derrapantes.
- Não use sapatos abertos (sandálias) ou chinelos.
- Não trabalhe com os pés descalços.
- Aqueles/as que possuem cabelos compridos, **nunca** devem trabalhar com os mesmos soltos, sem que estejam presos a uma altura superior à do ombro.

### 3.6- EQUIPAMENTOS DE PROTEÇÃO ADICIONAL

Caso o

operador

utilizar

o equipamento

de corte

de grama

deve

utilizar

os seguintes

equipamentos

de proteção

adicional:

1. Óculos de Proteção
2. Protetor Auricular
3. Roupa Justa
4. Sapatos de Segurança Antiderrapantes
5. Calças Jeans Compridas

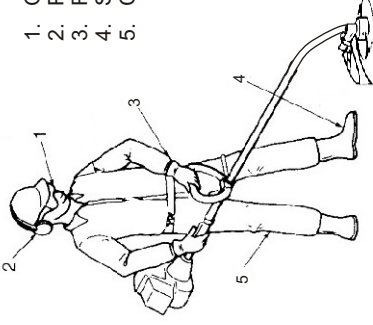

Calça jeans comprida e sapatos de proteção antiderrapante geralmente são suficientes na proteção contra objetos arremessados pelo cortador de fio de nylon.

#### 4- TEMPO E AMBIENTE

Roupas apropriadas de trabalho e equipamentos de segurança aumentam a fadiga, o que pode provocar stress. Procure realizar o trabalho pesado pela manhã ou ao final da tarde, quando as temperaturas são mais amenas.

#### 5- VIBRAÇÕES E FRIO

Certas pessoas, quando expostas a vibrações e ao frio, têm seus dedos afetados pelo fenômeno de Raynaud". Eles sentem coceira e queimação, seguidos de perda de cor e dor nos dedos. As seguintes precauções devem ser tomadas:

- Mantenha o corpo aquecido, especialmente cabeça e pescoço, pés e tornozelos, mãos e dedos.
- Mantenha uma boa circulação sanguínea, praticando exercícios e não fumando.
- Diminua o máximo possível o tempo de operação com o equipamento.

Caso o operador sinta desconforto, vermelhidão e inchaço nos dedos, seguidos de perda de sensibilidade, consulte o médico imediatamente.

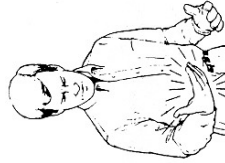

Dor ou dormência nos dedos?  
Consulte um médico imediatamente!

#### 6- LESÃO POR ESFORÇOS REPETITIVOS (L.E.R.) E STRESS

O esforço excessivo dos músculos e tendões dos dedos, mãos e ombros podem causar dores intensas, inchaço, dormência e fraqueza das áreas mencionadas. Certas atividades repetitivas da mão apresentam grandes chances de desenvolver uma "Lesão por Esforços Repetitivos" (L.E.R.).

Para reduzir o risco de L.E.R.:

- Evite trabalhar com os pulsos curvados, muito esticados ou torcidos.
- Faça paradas periódicas para minimizar a repetição.
- Faça exercícios de alongamento para os músculos da mão e dos braços (antes e depois do trabalho).
- Procure imediatamente um médico caso sinta coceiras, dormência ou dor em seus pulsos ou braços. Quanto mais cedo a L.E.R. for diagnosticada, menor será o risco de lesão e a recuperação será mais rápida.

#### 13- ARMAZENAMENTO POR LONGOS PERÍODOS

( mais de 60 dias )  
Não armazene o equipamento por mais de 60 dias sem realizar uma manutenção preventiva.

1. Guarde o equipamento em um local seco, limpo, fora do alcance de crianças.
2. Coloque a chave interruptora na posição "STOP" (p/ ci) e desligue o equipamento.
3. Limpe o equipamento antes de guardá-lo.
4. Realize todas as lubrificações e manutenções periódicas recomendadas.
5. Verifique todos os parafusos e porcas e, caso necessário, reaperte-os.
6. Esvazie o tanque de combustível e faça funcionar o equipamento até esgotar todo o combustível do cartucho.
7. Retire a vela de ignição e coloque 1/2 colher de sopa de óleo no orifício da mesma.
  - a. Coloque um pano limpo no orifício da vela de ignição.
  - b. Puxe 2 ou 3 vezes o manipulador de partida para distribuir o óleo pelo cilindro.
8. Pelo orifício, observe a posição do pistão.
  - a. Puxe lentamente o manipulador de partida até que o pistão atinja a posição mais alta e deixe-o nesta posição.
  - b. Reinstale a vela de ignição, aplicando um torque de 150 a 170 kgf.cm (15 a 17 N.m).

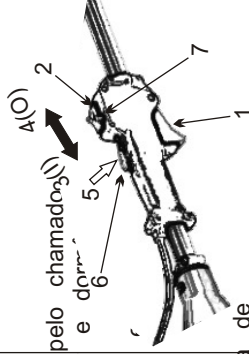

#### NOTA:

- Para futuras referências, guarde este manual.
- Contate seu revendedor NAKASHI, caso necessite de outra cópia do manual.

#### 14- CARACTERÍSTICAS TÉCNICAS DO MOTOR

Modelo do Motor	G26LS39 KOMATSU / ZENHOAH
Tipo do motor	2 tempos, monocilíndrico, refrigerado a ar
Cilindradas (c.c.)	25,4
Rotação máxima RPM	Normal / Máxima 10.000 - 11.500
Tipo do carburador	De membranas, multiposicionável
Sistema de ignição	Eletrônico sem platinado - Volante magnético (MTI)
Vela de ignição	CJ-6Y ou NGK BPMTA
Sistema de partida	Manual auto retrátil, retorno automático
Embreagem, centrífuga	2 sapatas
Combustível	Mistura de gasolina c/ óleo 2 tempos (25:1)
Capacidade tanque combustível	0,75 lt
Autonomia aproximada	1,3h
Nível de ruído dB(A)	92,0

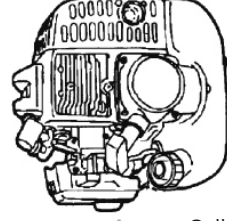

### 12.3- LIMPEZA E AJUSTE DAS VELAS DE IGNIÇÃO

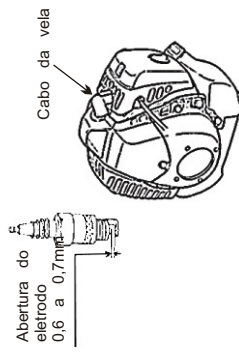

A abertura do eletrodo da vela de ignição deve ser de 0,6 a 0,7 mm. Verifique e corrija se necessário. Se o eletrodo da vela de ignição estiver coberto de carvão, limpe-o com o auxílio de uma escova de aço. (Não utilize para isto lixa ou jato de areia, uma vez que os resíduos de areia da lixa ou do jato poderão se desprender e danificar o motor).  
Ao reinstalar a vela, aperte o cachimbo da vela com firmeza.

### 12.4- LIMPEZA DO FILTRO DE COMBUSTÍVEL

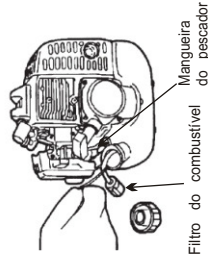

Tenha o cuidado de não deixar entrar sujeira ou poeira no tanque combustível.  
Puxe para fora a mangueira pescadora de combustível com o auxílio de um arame e, caso o filtro esteja sujo, limpe-o bem com gasolina.  
Caso o filtro esteja demasiadamente sujo, troque-o.  
A limpeza interna do tanque também poderá ser necessária.

### REMOÇÃO DOS DEPÓSITOS DE CARVÃO

Os depósitos de carvão no silencioso, no escape do cilindro e no pistão reduzem a potência do motor, e em sua limpeza deve-se tomar o máximo de cuidado para não riscar o cilindro ou o pistão.  
Recomenda-se então que essa remoção seja efetuada pela assistência técnica autorizada Nakashi mais próxima.

### 12.5- ALETAS DE REFRIGERAÇÃO DO CILINDRO

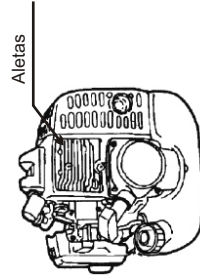

#### **PERIGO**

Para que se mantenha uma temperatura apropriada de funcionamento do motor, o ar deve passar sem nenhuma obstrução por entre as aletas do cilindro, a fim de efetuar seu eficaz resfriamento.

- O superaquecimento e consequentes danos ao motor (podendo fundir o bloco) ocorrem quando:
  1. A entrada de ar é obstruída, impedindo que o ar para refrigeração alcance o cilindro.
  2. Ocorre acúmulo de poeira ou grama na saída (ou no escape) do cilindro, isolando e impedindo a troca de calor.
- Remova toda sujeira e poeira acumulada entre as aletas de refrigeração do cilindro.
- Diariamente, antes de iniciar o trabalho, remova qualquer sujeira ou resto de grama ou acumulados na entrada de ar do motor.

### 7- DESCRIÇÃO DO EQUIPAMENTO

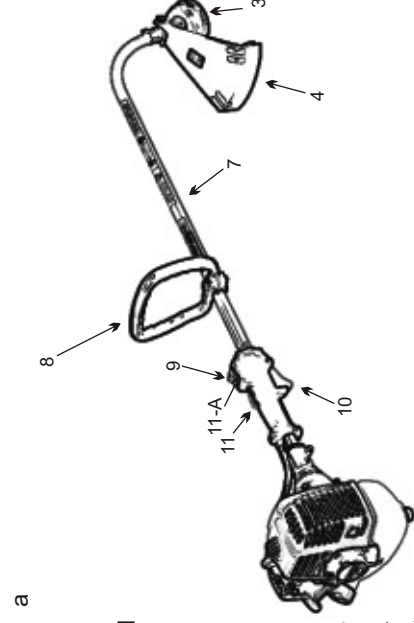

1. Manual do Operador
3. Carretel de Fio de Nylon
4. Proteção do Cortador
7. Haste
8. Empunhadura Circular
9. Chave Interruptora
10. Gatilho do Acelerador
11. Trava do Gatilho do Acelerador
- 11.A. Trava ½ aceleração p/ partida
12. Cobertura do Filtro de Ar
13. Tampa do Tanque de Combustível
14. Tanque de Combustível
15. Manipulo de Partida
16. Cobertura do Escapamento
17. Cabo de Vela
18. Vela de Ignição

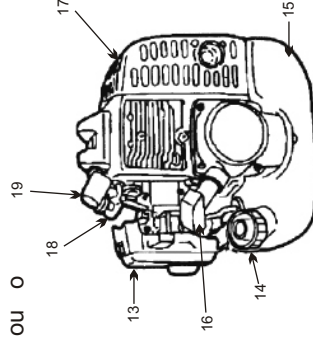

### ESPECIFICAÇÕES

MODELO	Tipo	C.C.	Capacidade Tanque Combustível	Peso Líquido	Tipo de Uso	Para cortes de	Tipos de aplicação
S260Z	Aparador de grama	25,4	0,75 litros	5,7 Kg.	Doméstico	Gramas, capins, jardins	Residências

## 8- ESPECIFICAÇÕES DO EQUIPAMENTO

### 8.1- MONTAGEM DA EMPUNHADURA

1. Suporte superior da Empunhadura
2. Parafusos de Fixação
3. Suporte Inferior da Empunhadura
4. Porcas
5. Tubo do eixo cardã

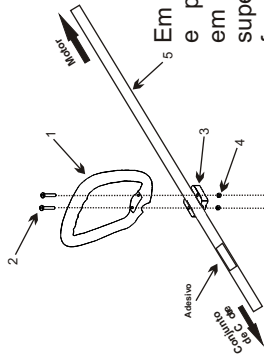

Em uma superfície plana, junte o suporte inferior da empunhadura(3) e posicione o tubo do eixo cardã(5) aproximadamente na posição em que será fixada a empunhadura circular. Então, coloque o suporte superior da empunhadura(1) e ajuste-os sobre o suporte inferior, de forma que a inclinação da empunhadura fique voltada para o motor. Coloque os 2 parafusos de fixação juntando todas as peças e fixe-as apertando levemente com as porcas(4).

Ajuste a distância da empunhadura para uma posição mais confortável (de fácil operação e controle do equipamento) (fig.2) e em seguida aperte firmemente os parafusos de fixação. Ajuste a posição conforme indicado na figura 3.

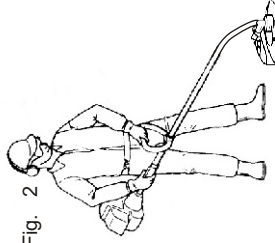

Os parafusos estão bem apertados?

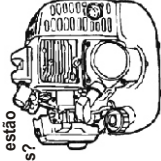

**Verificar se os parafusos estão bem apertados**

Verifique os parafusos periodicamente para confirmar que estão bem apertados, e se alguns estiverem frouxos, reaperte-os.

**Obs.:**

Posicione a empunhadura no máximo até a marca do adesivo, não o ultrapassando.



Fig. 3

### 8.2- MONTAGEM DO CORTADOR DE FIO DE NYLON

1. Ferramenta de trava do eixo do cortador
  2. Cortador de fio de nylon
- Insira a ferramenta de trava do eixo do cortador no orifício locado no lado direito da caixa de engrenagens, forçando a mpla retenção da trava para a direita. Gire com a mão o cortador de nylon enquanto força levemente a trava para dentro do orifício para encaixar a ferramenta de trava na ranhura da flange interna do cortador de fio de nylon e assim travar o eixo do cortador

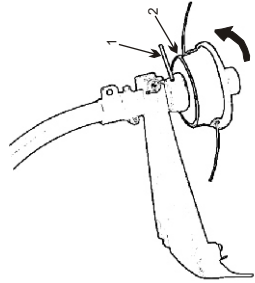

#### **PERIGO**

Certifique-se de travar o eixo do cortador com a ferramenta de trava com o objetivo de evitar que o eixo gire durante a montagem do cortador de fio de nylon.

Gire o cortador de fio de nylon (sentido horário) no eixo do cortador até que este esteja apertado e em seguida remova a ferramenta de trava.

## 12- MANUTENÇÃO E CUIDADOS

### 12.1- FILTRO DE AR

**Nota:** A limpeza deve ser realizada diariamente, sempre se utilizar o equipamento.

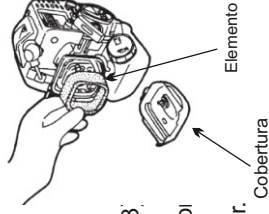

O pó e a sujeira acumuladas no filtro de ar reduzem a eficiência do motor, aumentarão o consumo de combustível e permitirão que partículas abrasivas passem para dentro do motor.

Diariamente, após limpar o elemento do filtro de ar com gasolina, embeba-o com óleo de motor e esprema-o firmemente com a mão.

Os parafusos estão bem apertados?

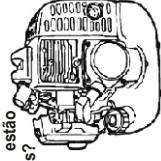

**Verificar se os parafusos estão bem apertados**

Verifique os parafusos periodicamente para confirmar que estão bem apertados, e se alguns estiverem frouxos, reaperte-os.

## MANUTENÇÃO PREVENTIVA A CADA 50 HORAS DE OPERAÇÃO

### 12.2- AJUSTE DO CARBURADOR

Carburador

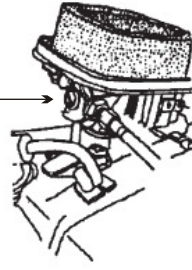

Todo aparador de grama Nakashi é testado na fábrica e re de forma a se obter o máximo de rendimento. Qualquer intervenção e ajuste do carburador, deve ser feito somente por pessoas habilitadas e autorizadas e com equipamentos apropriados. Com exceção do parafuso da trava, os parafusos de regulagem da alta e baixa rotação não podem ser regulados por pessoas não habilitadas e sem o auxílio de equipamento próprio (tacômetro).

**NOTA:**

Normalmente não há necessidade de ajuste do carburador pois ele já é ajustado em sua melhor posição quando sai da fábrica. Caso seja efetuado um ajuste manual e a mistura combustivel/ar se tornar extremamente pobre, o motor poderá fundir.

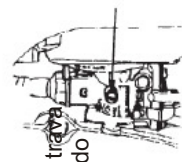

Parafuso da marcha lenta

## 11.2- CORTANDO COM FIO DE NYLON

**PERIGO**

Nunca utilize fios de nylon não recomendados pelo fabricante do equipamento ou de esp. menor que o especificado. É expressamente proibida a utilização de fios ou cabos de aço.

Em alta rotação, mova vagarosamente o fio de nylon para dentro da grama que se des-

Caso seja necessário, incline um pouco a roçadeira para a direita, para facilitar o corte.

Corte da grama é feito somente com a ponta do fio de nylon. Se se aproxime demais (mais de 1 cm do nylon) do obstáculo (muros, paredes ou árvores), o que provocará o desgaste prematuro do fio.

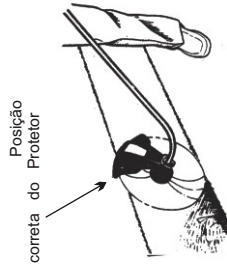

Posição correta do Protetor

Para aparar junto a muros, paredes ou árvores, faça-o pelo lado direito do equipamento de forma que qualquer objeto arremessado para frente.

Em terrenos desconhecidos (que não se consiga ver o que há abaixo da grama / capim) ou com pedras ou objetos que possam ser arremessados, o corte deve ser feito sempre da esquerda para a direita mas nunca no sentido contrário, sob o risco do fio de nylon arremessar algum objeto.

Para quase todo tipo de corte, é recomendado trabalhar com fio de nylon inclinado para a direita em relação ao solo, de forma a arremessar pedras e objetos para frente do operador.

Inclinar o fio de nylon para o lado errado, fará com que toda a sujeira e detritos sejam lançados para trás do operador.

Trabalhar com o fio de nylon paralelo ao solo, além de limitar a altura de corte, fará com que o nylon corte em toda a sua circunferência aumentando assim o arrasto, diminuindo a eficiência e consequentemente forçando o motor.

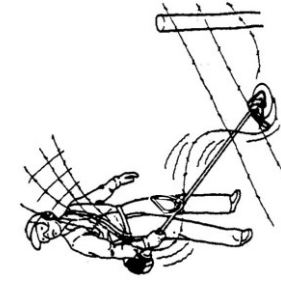

Não trabalhe próximo a cercas de arame ou em locais onde exista cerca de arame, uma vez que o fio de nylon, em alta rotação, pode enrolar-se com o arame e este no aparelho de fio de nylon girando rapidamente, resultará na perda automática do direito à garantia.

A espessura do fio de nylon não pode ser mais fina ou mais grossa do que o recomendado. Se mais fino, fará com que o equipamento trabalhe em rotação acima do normal. Se mais grosso, baixará a rotação, forçará o equipamento e causará o super aquecimento do motor.

Não trabalhe com o aparelho de fio de nylon em rotações acima de 8.000 rpm.

Não bata o cortador de fio de nylon contra materiais duros como pedras, concreto, garrafas, etc.

O limitador do fio de nylon, regula automaticamente o fio de corte, cortando uniformemente quando o acessório inicia a girar.

## Ajuste do comprimento do fio de nylon

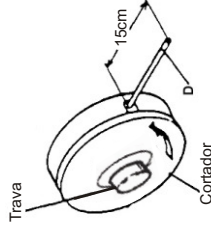

1. Aperte a trava do fio de nylon
2. Puxe o fio de nylon para fora no comprimento especificado (15 cm).
3. Após ajustar o comprimento, solte a trava.

**Nota:** Utilizar fio de nylon diâmetro 2,0mm

## Verificando o cortador de fio de nylon

1. Verifique a montagem do cortador de fio de nylon no equipamento e fixe-o caso necessário.

2. Verifique a presença de ruído anormal, deflexão ou má centralização do cortador ao girando-o com as mãos. Estes podem causar vibração excessiva no conjunto ao desprendimento deste ou das partes do cortador de nylon.

Verifique o desgaste da cobertura e substitua caso necessário.

## 9- COMBUSTÍVEL

para direita

**PERIGO**

O combustível é extremamente inflamável. Manuseie-o com cuidado quando fizer a mistura, armazená-lo ou manipulá-lo a fim de evitar acidentes. Não permita que se aproximem chamas, faíscas ou outros materiais inflamáveis do combustível.

**PERIGO**

Verifique-se de que a proporção da mistura esteja correta. Qualquer problema no funcionamento por mistura e manuseio incorreto do combustível durante o período de garantia, resultará na perda automática do direito à garantia.

O combustível deve ser armazenado em recipientes apropriados com tampa.

Tanques ou recipientes de combustível podem vir a acumular pressão. Sempre abra a tampa de modo a permitir a saída vagarosa da pressão.

Nunca abasteça o equipamento em ambientes fechados e sem ventilação adequada.

Certifique-se de apertar firmemente a tampa do tanque de combustível após o abastecimento. Verifique a presença de vazamentos. Caso hajam, não funcione o equipamento até que o vazamento seja resolvido.

O combustível utilizado pelo equipamento é uma mistura de gasolina comum e óleo 2 tempos de boa qualidade, na proporção de 25:1

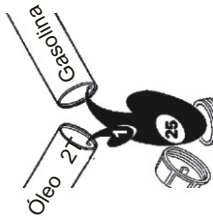

Gasolina (L)	Óleo 2 Tempos (ml)
25	1000
12,5	500
5	200
1	40

### **PERIGO**

A quantidade a ser misturada vai depender do quanto se pretende trabalhar. Porém, não se deve misturar combustível com combustível de diferentes marcas (mínimo possível), pois após misturada, a gasolina pode perder a capacidade de armazenar por no máximo 15 dias. Passando este prazo, ela irá deteriorar o funcionamento ou até mesmo causar danos ao equipamento / motor.

É recomendado o uso de gasolina comum de boa qualidade como combustível, para motores 02 tempos

Uma variação na proporção da mistura para mais ou para menos pode prejudicar o funcionamento do motor, podendo até mesmo fundi-lo. Certifique-se que a proporção da mistura esteja correta

Não reabasteça o motor quando este estiver funcionando ou aquecido, pois pode ocorrer acidente com fogo.

Agite bem o recipiente da mistura antes do abastecimento

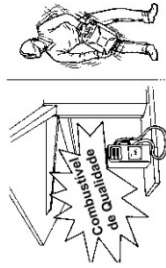

Não reabasteça o equipamento perto de chamas ou quando fumando e evite derramar o combustível sobre o mesmo quando reabastecer.

No caso de ingestão de combustível, aspiração do vapor com os olhos, consulte imediatamente um médico. No caso de contato com a pele ou roupa, lave com água e sabão em abundância. Não permaneça por muito tempo em contato direto com o combustível.

Depois de reabastecer, seque o combustível que derramou com um pano enxuto pelo menos para 3 metros do local para fazer funcionar o equipamento.

#### 9.1- Após o uso

Não guarde / armazene o equipamento com combustível em seu tanque. Vazamentos aos componentes internos do carburador poderão ocorrer. Para armazená-lo, esvazie o tanque e funcione o motor até o consumo total do combustível. Esgotar toda a gasolina da cuba do motor.



Durante a operação, trabalhe com o motor em rotação baixa. Se algum arbusto entrosocar no cortador de fio de nylon acelere para libertá-lo, uma vez que isso danificará a embreagem do equipamento. Para isto, desligue o motor e afaste o arbusto para libertar o cortador.

### **PERIGO**

Sempre desligue o motor quando o cortador de fio de nylon se prender. Jamais tente desligar o motor com o esteira obstruído com o motor ligado, uma vez que este pode girar livremente quando a obstrução for removida, e causar acidente.

É recomendado o trabalho em tempos regulares a fim de evitar o acúmulo de serviço. Não se deve trabalhar por longos períodos de tempo sem fazer pausas frequentes para evitar a fadiga e consequente sobrecarga do equipamento.

Para reduzir o perigo de incêndio, desobstrua o cilindro, o motor e o escapamento com gravetos, folhas ou mesmo do excesso de graxa ou óleo.

Durante a operação, todo o equipamento, especialmente o motor, o escapamento e a embreagem podem vir a se aquecer a ponto de causar sérias queimaduras no caso de contato.



Evite tocar estas áreas durante ou imediatamente após a operação.



Nunca trabalhe com o equipamento de maneira improvisada, faltando algum acessório ou peça.

Quando dois equipamentos estiverem operando em uma mesma área, procure manter uma distância segura um do outro.

Nunca funcione o equipamento sem a haste.

Quando o equipamento estiver em abundância.

Quando o equipamento estiver em abundância.

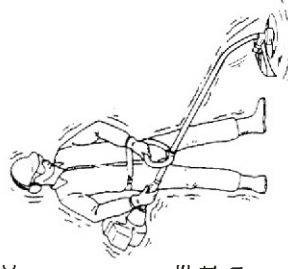

A vibração repentina do equipamento é um sinal de problema no mesmo, como quebra da ventoinha, da embreagem ou do eixo de corte, ou ainda afrouxamento de qualquer parte do equipamento. Pare imediatamente e não trabalhe com o equipamento nessas condições ou até que o problema seja solucionado.

Desligue o motor imediatamente caso ocorra a vibração repentina do equipamento.

Sempre desligue o motor quando for transportar o equipamento



**Nunca** trabalhe com o equipamento perto de produtos inflamáveis como gasolina, querosene, tinner etc..

Trabalhe sempre numa posição segura com o equipamento.

Evite locais instáveis, inclinados ou escorregadios.

Sempre desligue o equipamento antes de desprendê-lo da alça.

Não permita que nenhuma pessoa opere o equipamento sem que antes leia com atenção todo este manual de operação.

Mantenha o equipamento longe do alcance de crianças.

Nunca opere o equipamento sem uma boa visibilidade.

Quando o equipamento for desligado, espere o cortador de fio de nylon parar de girar antes de parar de girar antes de danificar o equipamento.

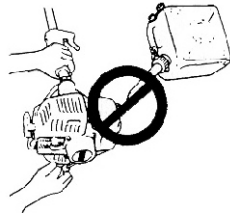

### ⚠ CUIDADO PERIGO

O cortador de fio de nylon não deve girar quando o motor estiver funcionando na lenta. Caso isto ocorra, o carburador deve ser regulado como está descrito neste manual na seção "Ajuste do Carburador". Caso isto não seja possível, dirija-se à assistência técnica mais próxima para que o problema seja resolvido. Não tente trabalhar com o equipamento desregulado sob o risco de danificá-lo ou causar um acidente.

Todo reparo ou serviço necessário deve ser feito somente por técnicos habilitados e autorizados nos equipamentos.

Sempre opere seu aparador de gramas utilizando ambas as mãos.

### 11.1- CORTANDO COM O EQUIPAMENTO

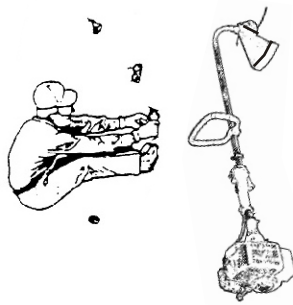

Inspeccione a área antes de operar sua aparadora. Remova qualquer objeto que possa ser arremessado pelo cortador de fio de nylon.

O corte da grama se faz balançando o cortador num arco plano horizontal. Desta forma pode-se limpar rapidamente a área ou campo da grama ou capim cortados.

### 10- FUNCIONAMENTO

Antes de pôr seu aparador de grama em funcionamento vista e equipe-se de forma adequada para o trabalho. Permita a presença de outras pessoas ou animais num de 15 (quinze) metros ao redor do equipamento. Caso necessária a presença de alguém, esta também deve estar vestida de modo adequado, incluindo equipamentos de segurança.

Segure o equipamento com firmeza para baixo para perder o controle durante a partida. Não dê a partida a equipamento suspenso no ar, pois ele pode voltar bruscamente contra suas pernas ou qualquer obstáculo.

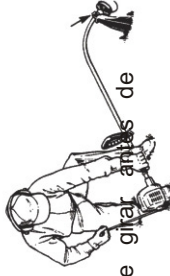

- Antes de funcionar o equipamento, verifique se os parafusos e porcas estão apertados. Espalme os do cortador de fio de nylon.
- Durante a partida, segure firmemente o equipamento
- Nunca puxe o cordão de partida até o final de curso
- Após a partida, não solte o manipulador. Retorne-o até inicial antes de soltá-lo.



15 metros

### ⚠ CUIDADO PERIGO

Dê a partida no motor apoiando-o em uma superfície plana e

### 10.1- PARTIDA COM MOTOR FRIO

1. Gatilho do acelerador
2. Chave Interruptora
3. Posição "p/ baixo" - Ligado
4. Posição "p/ cima" - Desligado
5. Pressione
6. Trava do Gatilho do Acelerador
7. Trava 1/2 aceleração p/ partida
8. Pressione a trava do gatilho (6) e aperte devagar o do acelerador (1).

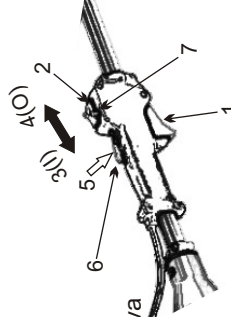

Remova

- 8- Bulbo Primmer
- 9- Mangueira retorno de combustível (transparente)
- 10- Alavanca do afogador
- 11- Manipulo de Partida

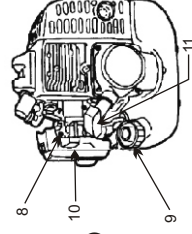

**CUIDADO**  **PERIGO**

O cortador de fio de nylon não deverá girar quando o motor estiver funcionando na velocidade normal. O carburador deve ser regulado de acordo com o descrito neste manual na seção "Ajuste do Carburador" ou dirija-se à assistência técnica mais próxima para que o problema seja resolvido, trabalhando com o equipamento desregulado, sob o risco de danificar o mesmo ou causar acidente.

**10.2- PARTIDA COM MOTOR QUENTE**

- 1- Deslize a chave interruptora para baixo ( ligado).
- 2- Pressione o bulbo "Primmer" até que o fluxo de combustível seja visível pela mangueira parente de retorno de combustível (não use o afogador).
- 3- Se o tanque de combustível não estiver vazio, puxe o manípulo de partida até que o cione. Caso contrário, reabasteça o equipamento.

**Nota:** Caso o motor não pegue após 3 ou 4 tentativas proceda como se o motor

**10.3- DESLIGANDO O MOTOR**

1. Gatilho do acelerador
2. Chave interruptora
3. Posição "p/ baixo" - Ligado
4. Posição "p/ cima" - Desligado
5. Pressione
6. Trava do Gatilho do Acelerador
- 7- Trava ½ aceleração p/ partida

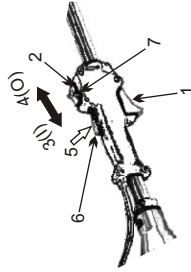

- Mantenha o motor em lenta aliviando o gatilho do acelerador e a trava do gatilho (6).
- Deslize a chave interruptora para cima ( posição Stop, desligado).

**Nota**

Caso o motor não desligue, empurre a alavanca do afogador para cima para o armazenamento. Em seguida verifique e se necessário repare a chave interruptora antes de utilizar o equipamento novamente.

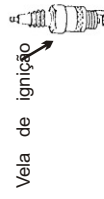

Cabo da vela de ignição

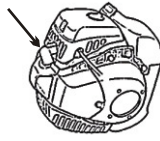

Antes de realizar qualquer trabalho no equipamento ou de armazená-lo, desconecte o cabo da vela para evitar o motor entre em funcionamento acidentalmente

**11- OPERAÇÃO - CUIDADOS****CUIDADO**  **PERIGO**

O operador, assim como outros que se encontrem próximos, correrão sérios riscos caso o equipamento seja utilizado de forma imprópria ou caso as normas de segurança não sejam

Nunca faça qualquer tipo de alteração ou utilize o equipamento para qualquer finalidade não especificado pelo fabricante, sob o risco de danos ao equipamento e acidente pessoal. Nunca opere o motor em aceleração máxima por mais de 5 segundos sem carga, sob o risco de causar sérios danos.

Nunca permita que pessoas não autorizadas ou não qualificadas reparem o equipamento. Nunca toque qualquer parte em movimento do equipamento, pois correrá sérios riscos pessoais. Nunca trabalhe com o equipamento de maneira improvisada, fazendo reparos ou danificado.

Sempre que for necessário se locomover de um local para outro faça-o com o motor desligado.

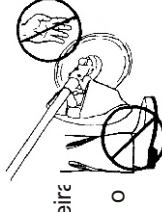

Caso seja necessário trabalhar onde há grande concentração de fumaça, fumaça de pessoas e automóveis, faça-o em rotação reduzida e em áreas abertas e seguras.

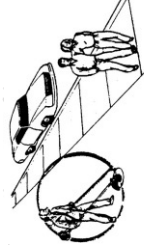

Insista para que as pessoas na zona de risco (além da zona de perigo) usem proteção para protegê-los de objetos arremessados. Se o equipamento deve ser usado onde há pessoas desprotegidas, opere em baixa rotação para diminuir o risco.

Inspeccione o equipamento antes de usá-lo. Faça a manutenção e ajustes somente de acordo com as instruções deste manual. Não tente fazer reparos no equipamento sem instruções apropriadas. Os reparos devem ser feitos apenas por pessoas devidamente treinadas e com as ferramentas apropriadas.

Antes de utilizar o equipamento verifique se:

- A- O equipamento não tenha vazamento de combustível no motor.
- B- O silencioso / escapamento está em boas condições.
- C- O aparador tem os equipamentos de proteção, apropriados para sua utilização.
- D- O cortador de fio de nylon está corretamente fixado.
- E- Não há nenhum parafuso ou porca soltos.

que o

**CUIDADO**  **PERIGO**

Nunca funcione o motor se a haste não estiver devidamente instalada. Não funcione o motor com a máxima aceleração sem o cortador de fio de nylon.

**CUIDADO**  **PERIGO**

Os gases do escapamento, apesar de serem inodoros (monóxido de carbono), são extremamente tóxicos. Nunca funcione o motor em lugares fechados e sem ventilação. A inalação de gases do escapamento pode provocar desmaios e levar à morte em poucos minutos.